

W22 - 200L-2

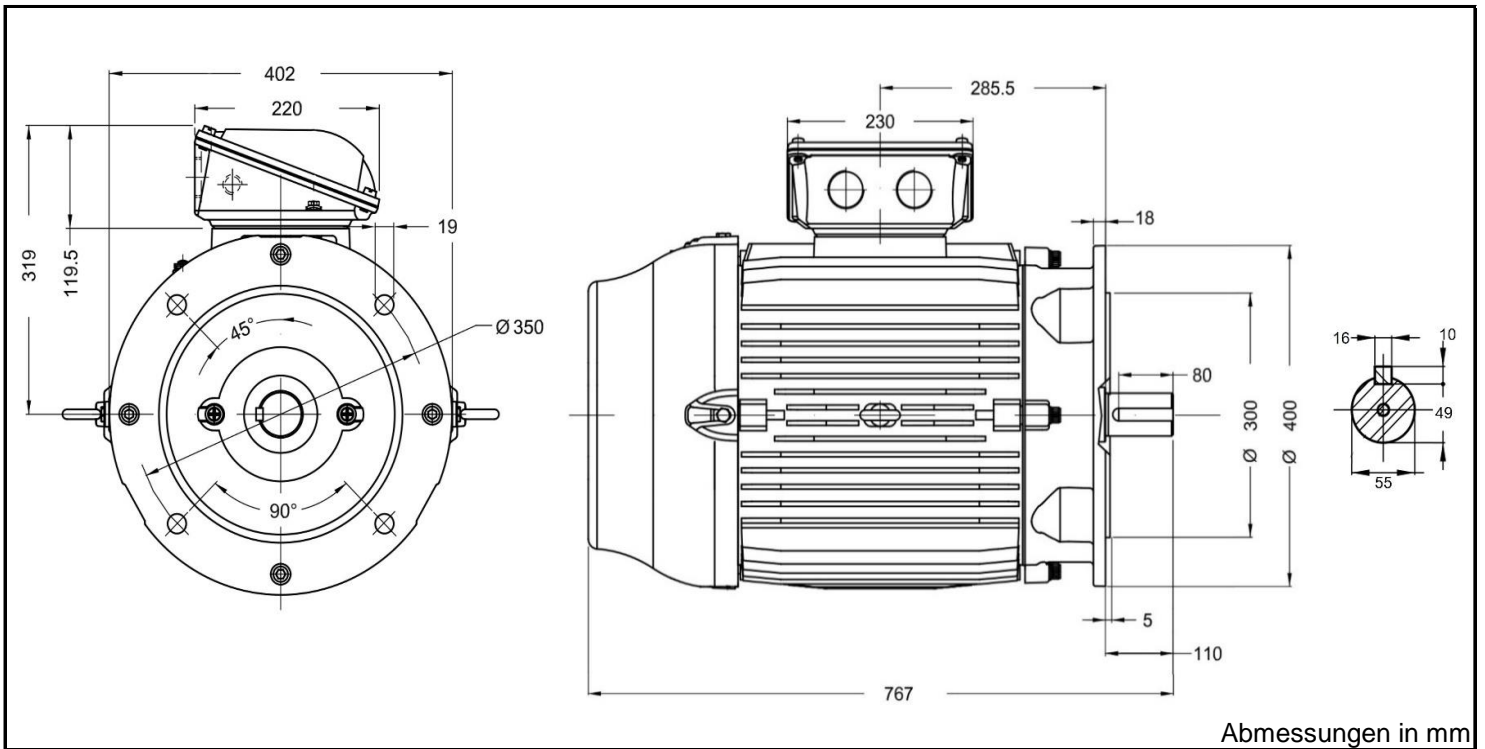

Produktreihe : W22 - IE 4 - Drehstrommotor Super Premium																
Leistung : 30,00 kW Drehzahl : 2970 upm Spannung : 400/690 V Δ/Y Frequenz : 50 Hz Nennstrom : 53,9/31,2 A I _a /I _n : 8,2 Nennmoment : 96,5 Nm Anlaufmoment : 370 % Kippmoment : 350%	Baugröße : 200L Bauform : B5 Gewicht : 265 kg Gehäusematerial : Grauguss Schutzart : IP 55 Isolierklasse : F Betriebsart : S1 Kühlmitteltemperatur : -20°C - +40°C Verschraubungen : 2xM50x1,5 <small>nicht im Lieferumfang enthalten</small> maximale Aufstellhöhe : 1000 m über NN Farbe : RAL 6002															
Leistung : 100% Wirkungsgrad : 94,5 Leistungsfaktor Cos φ : 0,85	Wirkungsgradklasse : IE4															
	<table border="0" style="width: 100%;"> <tr> <td style="width: 50%;"></td> <td style="text-align: center;">A-Seitig</td> <td style="text-align: center;">B-Seitig</td> </tr> <tr> <td>Lagertyp :</td> <td style="text-align: center;">6312 ZZ C3</td> <td style="text-align: center;">6212 ZZ C3</td> </tr> <tr> <td>Nachschmierfrist :</td> <td style="text-align: center;">--</td> <td style="text-align: center;">--</td> </tr> <tr> <td>Fettmenge :</td> <td style="text-align: center;">--</td> <td style="text-align: center;">--</td> </tr> <tr> <td>Fettsorte :</td> <td colspan="2" style="text-align: center;">Mobil Polyrex EM</td> </tr> </table>		A-Seitig	B-Seitig	Lagertyp :	6312 ZZ C3	6212 ZZ C3	Nachschmierfrist :	--	--	Fettmenge :	--	--	Fettsorte :	Mobil Polyrex EM	
	A-Seitig	B-Seitig														
Lagertyp :	6312 ZZ C3	6212 ZZ C3														
Nachschmierfrist :	--	--														
Fettmenge :	--	--														
Fettsorte :	Mobil Polyrex EM															

Ausführung nach DIN EN / IEC 60034-1; Technische Änderungen und Irrtümer vorbehalten

Blecher Motoren GmbH, Wilhelm-Röntgen-Straße 16-18, D-63477 Maintal

Tel.: 06181 / 428994-0, Fax 06181 / 428994-11, www.blecher.de