

W22Xdb 280SM-2

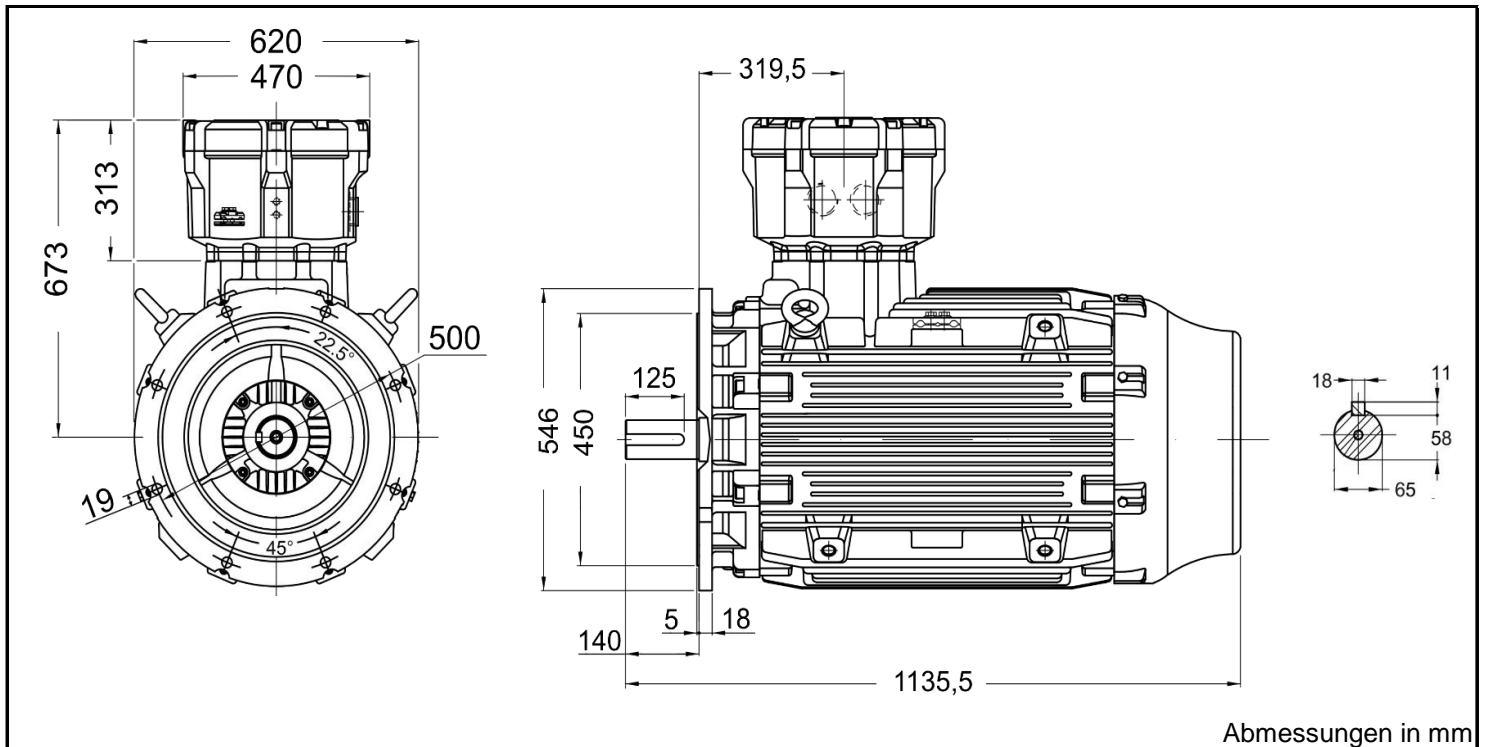

Produktreihe : W22Xdb - II 2 G Ex db eb IIC T4 Gb	
Leistung : 90,0 kW	Baugröße : 280SM
Drehzahl : 2976 upm	Bauform : B5
Spannung : 400/690 V Δ/Y	Gewicht : 925 kg
Frequenz : 50 Hz	Gehäusematerial : Grauguss
Nennstrom : 153/88,4 A	Schutzart : IP 56
Ia/In : 7,6	Isolierklasse : F
Nennmoment : 289 Nm	Betriebsart : S1
Anlaufmoment : 210 %	Kühlmitteltemperatur : -20°C - +40°C
Kippmoment : 290 %	Verschraubungen : 2xM63x1,5 nicht im Lieferumfang enthalten
Ex-Schutz - ATEX 1+2 : II 2 G Ex db eb IIC T4 Gb	maximale Aufstellhöhe : 1000 m über NN
	Farbe : RAL 5009
Leistung : 100%	Wirkungsgradklasse : IE 3
Wirkungsgrad : 95,2	
Leistungsfaktor Cos ϕ : 0,89	
Lagertyp : A-Seitig : 6314-C3	B-Seitig : 6314-C3
Nachschmierfrist : 5000 h	5000 h
Fettmenge : 27 g	27 g
Fettsorte : Mobil Polyrex EM	

Ausführung nach DIN EN / IEC 60034-1; Technische Änderungen und Irrtümer vorbehalten

Blecher Motoren GmbH, Wilhelm-Röntgen-Straße 16-18, D-63477 Maintal

Tel.: 06181 / 428994-0, Fax 06181 / 428994-11, www.blecher.de