

SMT - 7144

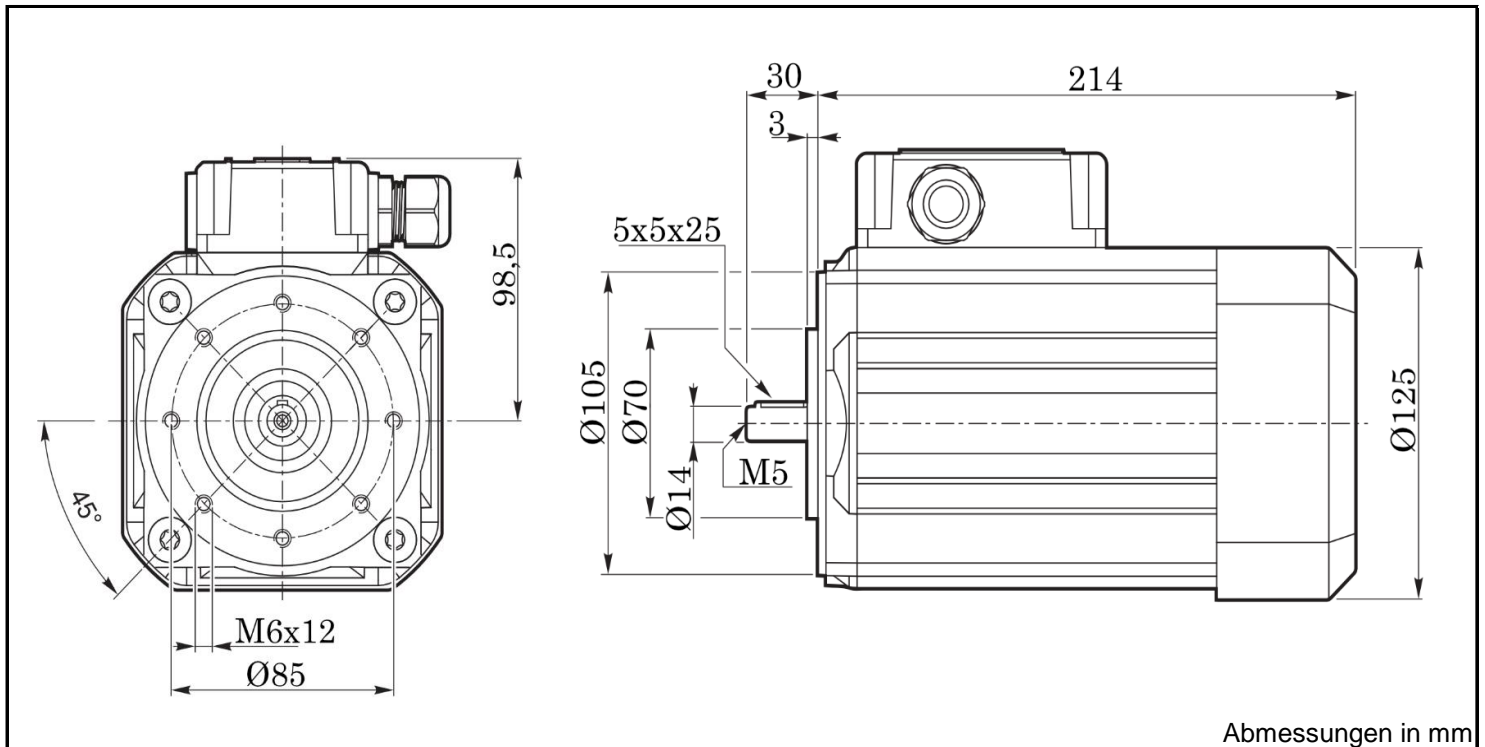

Produktreihe	: SMT - Drehstrommotor mit einer Drehzahl		
Leistung	: 0,75 kW	Baugröße	: 71
Drehzahl	: 1405 upm	Bauform	: B14
Spannung	: 230/400 V Δ/Y	Gewicht	: 9,4 kg
Frequenz	: 50 Hz	Gehäusematerial	: Aluminium
Nennstrom	: 3,46/2,00 A	Schutzart	: IP 66
Ia/In	: 5,0	Isolierklasse	: F
Nennmoment	: 5,09 Nm	Betriebsart	: S3 - 75%
Anlaufmoment	: 290 %	Kühlmitteltemperatur	: -20°C - +40°C
Kippmoment	: 290 %	Verschraubungen	: 1xM20x1,5 nicht im Lieferumfang enthalten
Temperaturüberwachung	: PTO - 150°C	maximale Aufstellhöhe	: 1000 m über NN
		Farbe	: RAL 9005
Leistung	: 100%	Wirkungsgradklasse	: IE 1
Wirkungsgrad	: 74,0		
Leistungsfaktor Cos φ	: 0,73		



Ausführung nach DIN EN / IEC 60034-1; Technische Änderungen und Irrtümer vorbehalten

Blecher Motoren GmbH, Wilhelm-Röntgen-Straße 16-18, D-63477 Maintal

Tel.: 06181 / 428994-0, Fax 06181 / 428994-11, www.blecher.de