

# TM 90S-8

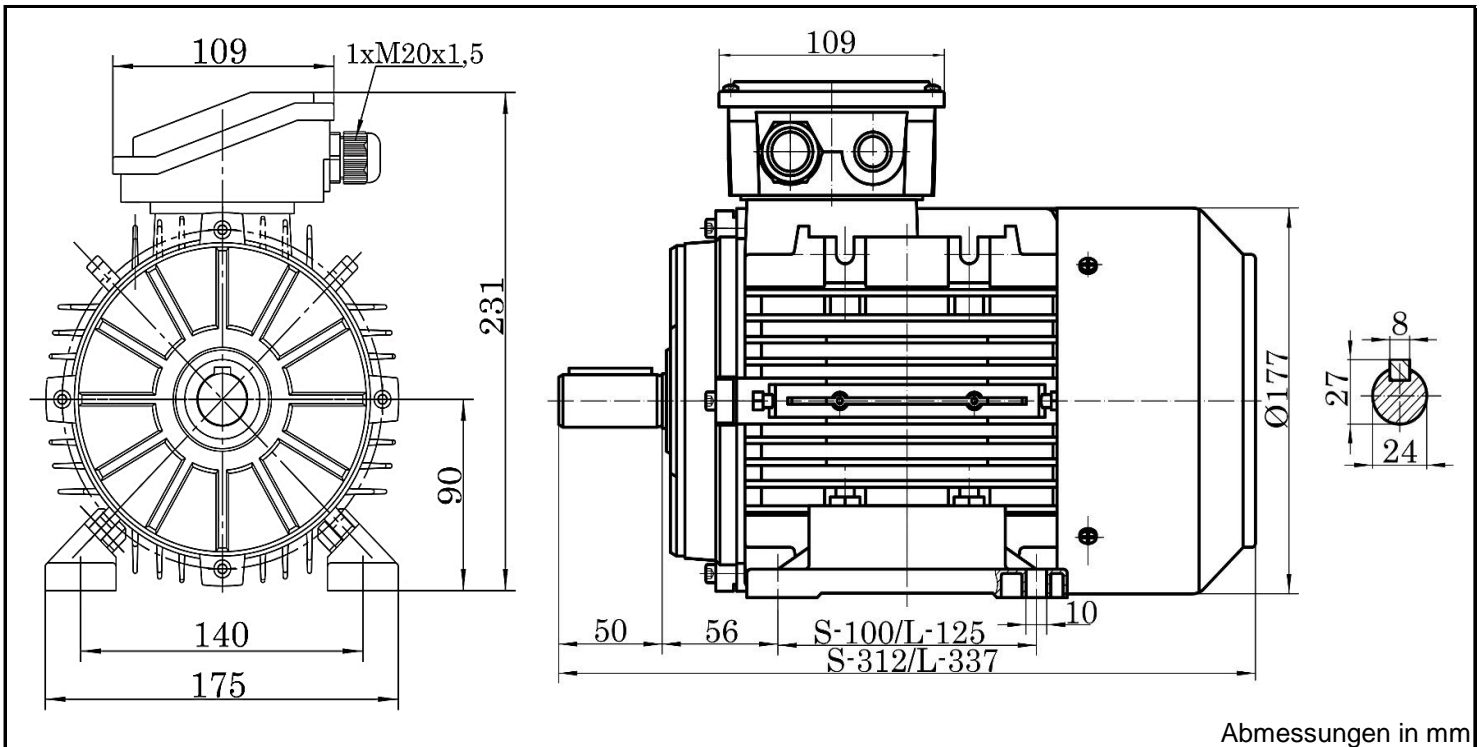

Produktreihe	: TM - 500V-Motor - in UL-/CSA-Ausführung		
Leistung	: 0,37 kW	Baugröße	: 90S
Drehzahl	: 705 upm	Bauform	: B3
Spannung	: 290/500 V $\Delta/Y$	Gewicht	: 12,5 kg
Frequenz	: 50 Hz	Gehäusematerial	: Aluminium
Nennstrom	: 1,87/1,08 A	Schutzart	: IP 55
Ia/In	: 3,6	Isolierklasse	: F
Nennmoment	: 5,01 Nm	Betriebsart	: S1
Anlaufmoment	: 200 %	Kühlmitteltemperatur	: -20°C - +40°C
Kippmoment	: 250 %	Verschraubungen	: 1xM20x1,5 nicht im Lieferumfang enthalten
		maximale Aufstellhöhe	: 1000 m über NN
		Farbe	: RAL 9005
Leistung	: 100%	Wirkungsgradklasse	: IE 3
Wirkungsgrad	: 69,3		
Leistungsfaktor Cos $\phi$	: 0,57		
Lagertyp	: A-Seitig 6205-2RS-C3	B-Seitig	6205-2RS-C3
Nachschmierfrist	: --		--
Fettmenge	: --		--
Fettsorte	: --		--

Ausführung nach DIN EN / IEC 60034-1; Technische Änderungen und Irrtümer vorbehalten

Blecher Motoren GmbH, Wilhelm-Röntgen-Straße 16-18, D-63477 Maintal

Tel.: 06181 / 428994-0, Fax 06181 / 428994-11, www.blecher.de