

TM 225M-4

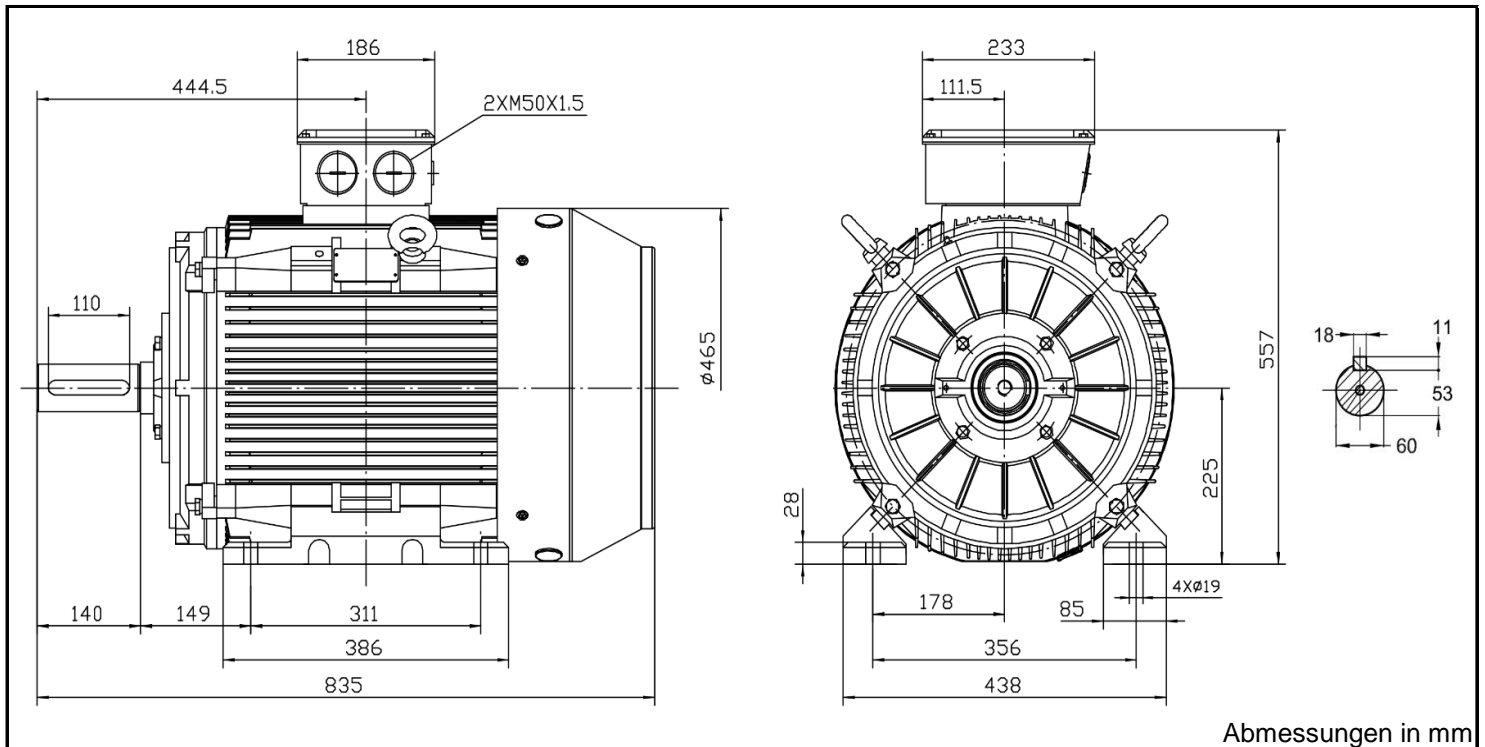

Produktreihe	: TM - 500V-Motor - in UL-/CSA-Ausführung		
Leistung	: 45,0 kW	Baugröße	: 225M
Drehzahl	: 1470 upm	Bauform	: B3
Spannung	: 500/865 V Δ/Y	Gewicht	: 364 kg
Frequenz	: 50 Hz	Gehäusematerial	: Grauguss
Nennstrom	: 63,5/36,7 A	Schutzart	: IP 55
Ia/In	: 9,0	Isolierklasse	: F
Nennmoment	: 292,5 Nm	Betriebsart	: S1
Anlaufmoment	: 250 %	Kühlmitteltemperatur	: -20°C - +40°C
Kippmoment	: 250 %	Verschraubungen	: 2xM50x1,5 nicht im Lieferumfang enthalten
		maximale Aufstellhöhe	: 1000 m über NN
		Farbe	: RAL 9005
Leistung	: 100%	Wirkungsgradklasse	: IE 3
Wirkungsgrad	: 94,2		
Leistungsfaktor Cos ϕ	: 0,87		
Lagertyp	: A-Seitig 6313-C3	B-Seitig	6313-C3
Nachschmierfrist	: 16.500 h		16.500 h
Fettmenge	: 50 g		50 g
Fettsorte	: Lithium Complex Base		

Ausführung nach DIN EN / IEC 60034-1; Technische Änderungen und Irrtümer vorbehalten

Blecher Motoren GmbH, Wilhelm-Röntgen-Straße 16-18, D-63477 Maintal

Tel.: 06181 / 428994-0, Fax 06181 / 428994-11, www.blecher.de