

Abmessungen in mm

Motor	Baugröße	L	X	H	Y
Drehstrommotor	71	429	218	197,5	139
Bremsmotor	71	471	260	188	138

Motor	Baugröße	L	X	H	Y
Drehstrommotor	80	447	236	215,5	157
Bremsmotor	80	514	303	212	158

Motor	Baugröße	L	X	H	Y
Drehstrommotor	90S/L	491	280	245	177
Bremsmotor	90S/L	523/548	312/337	231	177

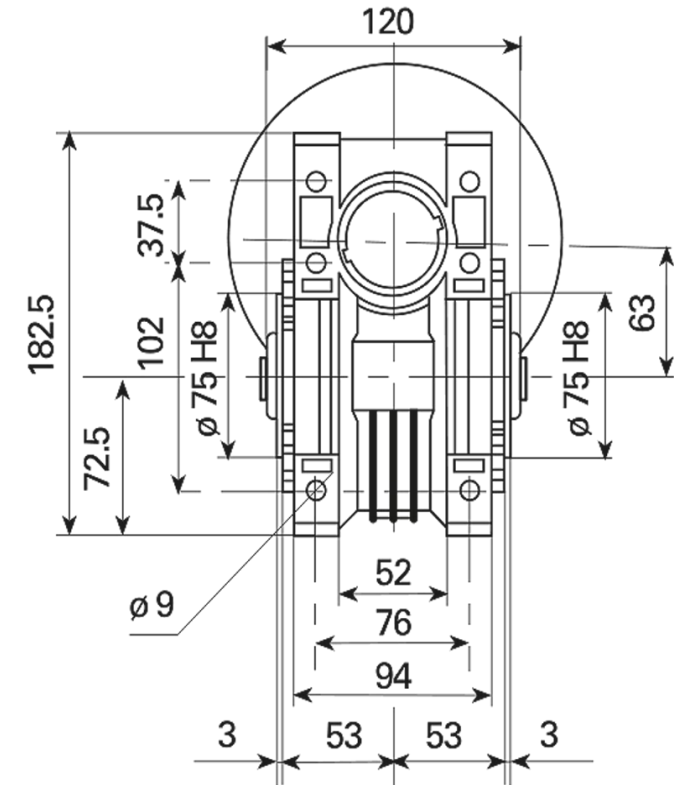

Ausführung nach DIN EN / IEC 60034-1; Technische Änderungen und Irrtümer vorbehalten